

# Dell™ Inspiron™

## Hurtig referenceguide

**Model DCMF**

# Notater, varsler og advarsler



**NOTAT:** Et NOTAT angiver vigtige oplysninger, som du kan bruge for at udnytte computeren optimalt.



**VARSEL:** En VARSEL angiver enten en mulig beskadigelse af hardware eller tab af data og oplyser dig om, hvordan du kan undgå dette problem.



**ADVARSEL:** En ADVARSEL angiver en mulig tingskade, legemsbeskadigelse eller død.

---

## Oplysningerne i dette dokument kan ændres uden varsel.

© 2008 Dell Inc. Alle rettigheder forbeholdes.

Enhver form for gengivelse af disse materialer, uden skriftlig tilladelse fra Dell Inc., er strengt forbudt.

Varemærker, som er brugt i denne tekst: *Dell*, *DELL*-logoet, *DellConnect*, *Inspiron* og *YOURS IS HERE* er varemærker, som tilhører Dell Inc.; *Intel*, *Celeron*, *Core* og *Pentium* er registrerede varemærker, som tilhører Intel Corporation; *AMD*, *AMD Athlon* og *Phenom* er varemærker, som tilhører Advanced Micro Devices, Inc.; *HyperTransport* er et licenseret varemærke, som tilhører HyperTransport Technology Consortium; *Microsoft*, *Windows*, *Windows Vista* og *Windows Vista start button* er enten varemærker eller registrerede varemærker, som tilhører Microsoft Corporation i USA og/eller andre lande; *Bluetooth* er et varemærke, som ejes af Bluetooth SIG, Inc. og anvendes af Dell Inc. under licens; *Blu-ray Disc* er et varemærke, som tilhører Blu-ray Disc Association.

Andre varemærker og firmanavne kan være brugt i dette dokument til at henviser til enten de fysiske eller juridiske personer, som gør krav på mærkerne og navnene, eller til deres produkter. Dell Inc. frasiger sig al ejerinteresse i andre virksomheders varemærker og navne.

Model DCMF

Juni 2008

DeInr. K090D

Rev. A01

# Indholdsfortegnelse

1	Om din Dell™ Inspiron™ 518/519 . . . . .	7
	Set forfra . . . . .	7
	Bagside . . . . .	8
	Stik på bagpanel . . . . .	9
2	Opsætning af computeren . . . . .	11
	<b>Installation af computeren i et kabinet</b> . . . . .	<b>11</b>
	<b>Oprettelse af forbindelse til internettet</b> . . . . .	<b>13</b>
	Opsætning af din internetforbindelse . . . . .	13
	<b>Overførsel af oplysninger til en ny computer</b> . . . . .	<b>15</b>
3	Specifikationer . . . . .	17
4	Fejlfinding . . . . .	27
	<b>Fejlfindingsværktøjer</b> . . . . .	<b>27</b>
	Bip-koder . . . . .	27
	Systemmeddelelser . . . . .	29
	Fejlfinding af hardwareproblemer i Windows Vista® operativsystemet . . . . .	31
	Dell Diagnostics (Dell Diagnosticering) . . . . .	32
	<b>Problemløsning</b> . . . . .	<b>35</b>
	Problemer med strøm . . . . .	35

	Problemer med hukommelse . . . . .	37
	Problemer med software og med, at computeren hænger . . . . .	37
<b>5</b>	<b>Geninstallation af operativsystemet . . . . .</b>	<b>41</b>
	<b>  Drivere . . . . .</b>	<b>41</b>
	Hvad er en driver? . . . . .	41
	Identifikation af drivere . . . . .	41
	Geninstallation af drivere og hjælpeprogrammer . . . . .	42
	Brug af mediet <i>Drivers and Utilities</i> . . . . .	42
	<b>  Gendannelse af operativsystemet . . . . .</b>	<b>44</b>
	Brug af Microsoft Windows Systemgendannelse . . . . .	44
	Brug af Dell Factory Image Restore . . . . .	45
	Anvendelse af mediet Operating System. . . . .	47
<b>6</b>	<b>Sådan finder du oplysninger . . . . .</b>	<b>49</b>
<b>7</b>	<b>Få hjælp . . . . .</b>	<b>51</b>
	<b>  Sådan får du hjælp . . . . .</b>	<b>51</b>
	Teknisk service og kundeservice . . . . .	52
	DellConnect™. . . . .	52
	Onlinetjenester . . . . .	52
	AutoTech-tjenesten. . . . .	53
	Automatiseret ordrestatusservice . . . . .	53
	<b>  Problemer med din ordre . . . . .</b>	<b>53</b>
	<b>  Produktinformation . . . . .</b>	<b>54</b>

<b>Returnering af varer til garantireparation eller refundering . . . . .</b>	<b>54</b>
<b>Inden du ringer. . . . .</b>	<b>55</b>
<b>Kontakt Dell . . . . .</b>	<b>57</b>
<b>A Tillæg . . . . .</b>	<b>59</b>
<b>FCC-bekendtgørelse (kun USA) . . . . .</b>	<b>59</b>
FCC Klasse B . . . . .	59
<b>Macrovision produktmeddelelse . . . . .</b>	<b>60</b>
<b>Indeks . . . . .</b>	<b>61</b>



# Om din Dell™ Inspiron™ 518/519

**NOTAT:** Se "Specifikationer" på side 17 for mere information om portene og stikkene på din computer.

## Set forfra

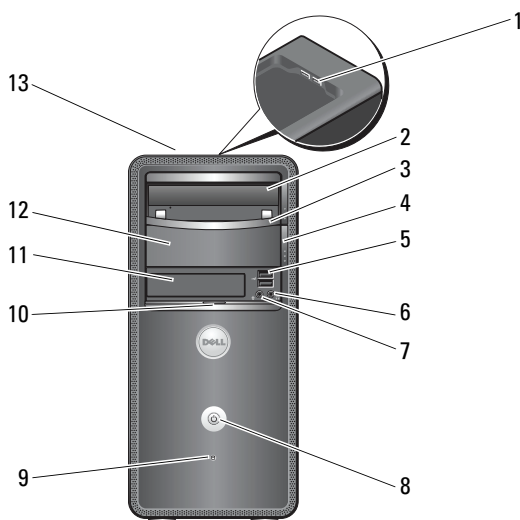

- |    |   |    |                                   |
|----|---|----|-----------------------------------|
| 1  | USB 2.0 -stik (2)   | 2  | optisk drev                       |
| 3  | optisk drevpanel  | 4  | udløserknop til optisk drev-bakke |
| 5  | USB 2.0 -stik (2)   | 6  | hovedtelefonstik                  |
| 7  | mikrofonstik  | 8  | tænd/sluk-knap                    |
| 9  | indikator for diskaktivitet                                     | 10 | greb til frontpanel               |
| 11 | FlexBay-drev  | 12 | ekstra optisk drev-bakke          |
| 13 | Service Tag (kan findes oven på chassiset mod den forreste del) |    |                                   |

## Bagside

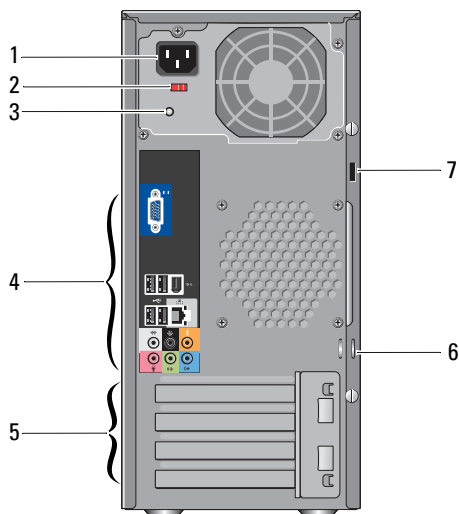

- |   |                        |   |                      |
|---|------------------------|---|----------------------|
| 1 | strømstik              | 2 | spændingsvalgkontakt |
| 3 | strømforsyningslys     | 4 | bagpanelstik         |
| 5 | udvidelseskortstik (4) | 6 | ringe til hængelås   |
| 7 | sikkerhedskabelrille   |   |                      |



## Stik på bagpanel

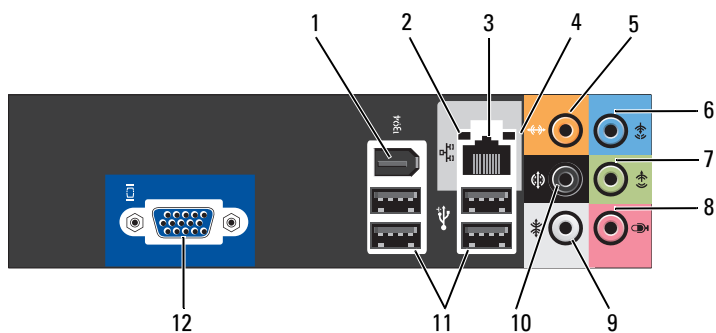

- |    |                              |    |                                |
|----|------------------------------|----|--------------------------------|
| 1  | IEEE 1394-stik               | 2  | lysdiode for linkintegritet    |
| 3  | netværksadapterstik          | 4  | lysdiode for netværksaktivitet |
| 5  | center/subwoofer-stik        | 6  | line-in-stik                   |
| 7  | front L/R line-out-stik      | 8  | mikrofon                       |
| 9  | side L/R surround-stik       | 10 | bag L/R surround-stik          |
| 11 | USB 2.0-stikforbindelser (4) | 12 | VGA-skærmstik                  |



# Opsætning af computeren

## Installation af computeren i et kabinet

Hvis du installerer computeren i et kabinet, kan det begrænse luftstrømmen, overophede computeren og påvirke computerens ydelse. Følg retningslinjerne nedenfor, hvis du installerer computeren i et kabinet:

- ➡ **VARSEL:** Den driftstemperatur, der er angivet i denne vejledning, er den maksimale omgivende driftstemperatur. Den omgivende stuetemperatur skal tages med i betragtning, når du installerer computeren i et kabinet. Hvis f.eks. den omgivende rumtemperatur er 25°C, har du kun, afhængig af computerens specifikationer, 5° til 10°C temperaturmargen, før du når computerens maksimale driftstemperatur. Se "Specifikationer" på side 17 ang. oplysninger om computerens specifikationer.
- Efterlad et mellemrum på minimum 10,2 cm på alle computerens sider for at tillade den nødvendige luftstrømning for korrekt ventilation.
- Hvis kabinettet har døre, skal du sørge for, at det er en type, der giver mulighed for mindst 30 procent luftgennemstrømning gennem kabinettet (foran og bagved).
- ➡ **VARSEL:** Installer ikke computeren i en kabinet, der ikke giver mulighed for luftgennemstrømning. Begrænsning af luftgennemstrømningen påvirker computerens ydeevne og kan overophede computeren.

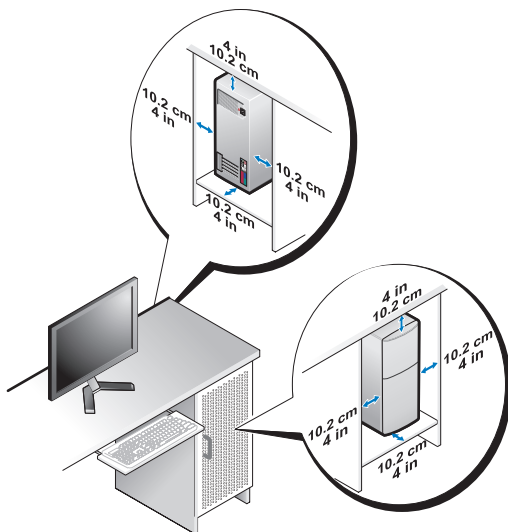

- Hvis computeren installeres i et hjørne på eller under et skrivebord, skal du sørge for en afstand på mindst 5,1 cm fra computerens bagside til væggen for at tillade den luftgennemstrømning, der kræves for at sikre en korrekt ventilation.

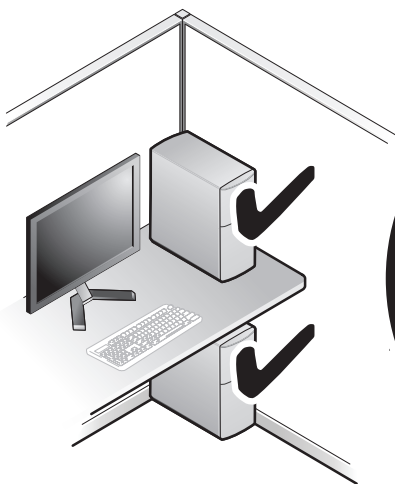

## Oprettelse af forbindelse til internettet



**NOTAT:** Internetudbydere og internetudbyderes tilbud varierer fra land til land.

For at oprette forbindelse til internettet skal du bruge et modem eller en netværksforbindelse samt en internetudbyder. Internetudbyderen tilbyder en eller flere af følgende internetforbindelsesmuligheder:

- DSL-forbindelser, som giver højhastighedsadgang til internettet via den eksisterende telefonlinje eller mobiltelefon-tjeneste. Med en DSL-forbindelse kan du være på internettet og bruge din telefon på samme linje samtidigt.
- Kabelmodemforbindelser, der giver højhastighedsadgang til internettet via den lokale kabel-tv-linje.
- Satellitmodemforbindelser, der giver højhastighedsadgang til internettet via den lokale kabel-tv-linje.
- Modemforbindelser, der giver adgang til internettet via en telefonlinje. Modemforbindelser er betydeligt langsommere end DSL- og kabel (eller satellit) modemforbindelser.
- Trådløse LAN-forbindelser, der giver internetadgang vha. trådløs Bluetooth<sup>®</sup>-teknologi.

Hvis du bruger en modemforbindelse, skal du slutte en telefonledning til modemstikket på computeren og til telefonstikket i væggen, før du opsætter din internetforbindelse. Hvis du bruger en DSL- eller kabel-/satellit-modemforbindelse, skal du kontakte internetudbyderen for at få opsætningsanvisninger.

### Opsætning af din internetforbindelse

Sådan opsættes en internetforbindelse med en skrivebordsgenvej fra en internetudbyder:

- 1 Gem og luk alle åbne filer, og luk alle åbne programmer.
- 2 Dobbeltklik på internetudbyder -ikonet på Microsoft<sup>®</sup> Windows<sup>®</sup> -skrivebordet.
- 3 Følg anvisningerne på skærmen for at færdiggøre opsætningen.

Hvis du ikke har et ikon fra en internetudbyder på skrivebordet, eller hvis du vil opsætte en internetforbindelse med en anden internetudbyder skal du udføre trinnene i følgende afsnit, der svarer til det operativsystem, som bruges af din computer.

 **NOTAT:** Se *Dell Teknologiguide*, hvis du ikke kan oprette forbindelse til internettet. Hvis du ikke kan oprette forbindelse til internettet, men har kunnet gøre det uden problemer tidligere, kan der være en afbrydelse i tjenesten hos internetudbyderen. Kontakt din internetudbyder for at kontrollere driftsstatussen, eller forsøg at oprette forbindelse igen senere.

 **NOTAT:** Du skal have dine oplysninger fra internetudbyderen klar. Hvis du ikke har en internetudbyder, vil guiden **Tilslut til internettet** hjælpe dig med at finde en.

- 1 Gem og luk alle åbne filer, og luk alle åbne programmer.
- 2 Klik på Windows Vista startknappen™ , og klik på **Kontrolpanel**.
- 3 Under **Netværk og internet** skal du klikke på **Opret forbindelse til internettet**.

Vinduet **Opret forbindelse til internettet** vises.

- 4 Klik enten på **Bredbånd (PPPoE)** eller **Modem**, afhængig af, hvordan du ønsker at oprette forbindelse:
  - Vælg **Bredbånd**, hvis du vil bruge DSL, satellit-modem, kabel-tv-modem eller forbindelse med trådløs Bluetooth-teknologi.
  - Vælg **Modem**, hvis du vil bruge et modem eller ISDN.

 **NOTAT:** Hvis du ikke ved hvilken forbindelse, du skal vælge, kan du klikke på **Hjælp mig med at vælge** eller kontakte din internetudbyder.

- 5 Følg anvisningerne på skærmen, og brug de opsætningsoplysninger, du har fået af din internetudbyder, til at færdiggøre opsætningen.
- 6 Gem og luk alle åbne filer, og luk alle åbne programmer.
- 7 Klik på Windows Vista startknappen , og klik på **Kontrolpanel**.
- 8 Under **Netværk og internet** skal du klikke på **Opret forbindelse til internettet**.

Vinduet **Opret forbindelse til internettet** vises.

9 Klik enten på **Bredbånd (PPPoE)** eller **Modem**, afhængig af, hvordan du ønsker at oprette forbindelse:

- Vælg **Bredbånd**, hvis du vil bruge DSL, satellit-modem, kabel-tv-modem eller forbindelse med trådløs Bluetooth-teknologi.
- Vælg **Modem**, hvis du vil bruge et modem eller ISDN.



**NOTAT:** Hvis du ikke ved hvilken forbindelse, du skal vælge, kan du klikke på **Hjælp mig med at vælge** eller kontakte din internetudbyder.

10 Følg anvisningerne på skærmen, og brug de opsætningsoplysninger, du har fået af din internetudbyder, til at færdiggøre opsætningen.

## Overførsel af oplysninger til en ny computer

Du kan bruge operativsystemets "guider" til at overføre filer og andre data fra én computer til en anden—f.eks. fra en *gammel* computer til en *ny*. Sådan overfører du information til en ny computer med Windows Vista® guiden:

- 1 Klik på Windows Vista Start-knappen , og klik derefter på **Overfør filer og indstillinger**→ **Start Windows Overførsel**.
- 2 I dialogboksen **Brugerkontokontrol** skal du klikke på **Fortsæt**.
- 3 Klik på **Start en ny overførsel** eller **Fortsæt en igangværende overførsel**.

Følg anvisningerne på skærmen fra guiden **Windows Overførsel**.





# Specifikationer



**NOTAT:** Produktudbud kan variere fra område til område. For yderligere oplysninger om computerens konfiguration, skal du klikke på **Start**→ **Hjælp** og **support** og vælge at få vist oplysninger om computeren.

Processor	Inspiron 518	Inspiron 519
Type	<ul style="list-style-type: none"> <li>• Intel® Core™ 2 Quad processor</li> <li>• Intel Core 2 Duo processor</li> <li>• Intel Pentium® Dual-Core processor</li> <li>• Intel Celeron® processor</li> </ul>	<ul style="list-style-type: none"> <li>• AMD Athlon™ 64/ LE/ 64 X2/ X2 BE</li> <li>• AMD Phenom™ X2/ X4/ X2 GE/ triple core</li> </ul>
L2-cache	Mindst 512 KB pipelined-burst, ottevejs sæt associativ, writeback SRAM	<ul style="list-style-type: none"> <li>• Op til 2 MB for AMD Athlon 64 X2 dual-core processorer</li> <li>• Op til 512 KB for AMD Athlon 64 processorer</li> <li>• Op til 4 MB for AMD Phenom processorer</li> </ul>
DRAM-busbredde	Ikke relevant	64 bit pr. kanal
Computerinformation	Inspiron 518	Inspiron 519
Systemchipset	Intel G33 og ICH9	AMD RS780 og SB700
RAID-support	RAID 1 (spejling)	Ikke relevant
Databusbredde	64 bit	Ikke relevant
DRAM-busbredde	64 bit	Ikke relevant
Processor-adressebusbredde	32 bit	16 bit op/ned HyperTransport-link
Flash EPROM	8 Mb	8 Mb

<b>Udvidelsesbus</b>	<b>Inspiron 518</b>	<b>Inspiron 519</b>
Bustype	PCI 2.3 PCI Express 1.0A SATA 1.0 og 2.0 USB 2.0	PCI 2.3 PCI Express 2.0 SATA 1.0 og 2.0 USB 2.0
Bushastighed		
PCI	133 MB/s	133 MB/s
PCI Express	x1 stik tovejshastighed — 500 MB/s x16 stik tovejshastighed — 8 GB/s	x1 stik tovejshastighed — 1 GB/s x16 stik tovejshastighed — 16 GB/s
SATA	1.5 Gbps og 3.0 Gbps	1.5 Gbps og 3.0 Gbps
USB	<ul style="list-style-type: none"> <li>• Høj hastighed — 480 Mbps</li> <li>• Fuld hastighed — 12 Mbps</li> <li>• Lav hastighed — 1.2 Mbps</li> </ul>	<ul style="list-style-type: none"> <li>• Høj hastighed — 480 Mbps</li> <li>• Fuld hastighed — 12 Mbps</li> <li>• Lav hastighed — 1.2 Mbps</li> </ul>
PCI		
Stik	Et	Et
Stikstørrelse	124 ben	124 ben
Stikdatabredde (maksimum)	32 bit	32 bit
PCI Express		
Stik	To x1	To x1
Stikstørrelse	36 ben	36 ben
Stikdatabredde (maksimum)	1 PCI Express-spor	1 PCI Express-spor
PCI Express		
Stik	Et x16	Et x16
Stikstørrelse	164 ben	164 ben
Stikdatabredde (maksimum)	16 PCI Express lane	16 PCI Express lane

<b>Hukommelse</b>	<b>Inspiron 518/519</b>
Stik til hukommelsesmodul	Fire brugertilgængelige DDR2 DIMM-muffer
Hukommelsesmodulkapaciteter	512 MB, 1 GB eller 2 GB
Hukommelsestype	667 MHz, 800 MHz Non-ECC DDR2 SDRAM
Hukommelse (minimum)	512 MB
Hukommelse (maksimum)	4 GB
<b>Drev</b>	<b>Inspiron 518/519</b>
Eksternt tilgængelige	En 3.25" drevbås To 5.25" drevbåse
Internt tilgængelige	To 3.5" drevbåse
Tilgængelige enheder	To 3.5" SATA harddiske To 5.25" SATA dvd-rom/ dvd+/-rw super multidrev / Blu-ray-diskdrev / Blu-ray-disk rw-drev En 3.5" USB-mediekortlæser/ Bluetooth-mediekortlæser

## Eksterne stik

## Lyd

ALC888S (7.1 kanallyd)

Linje ind-stik — Brug det blå indgangsstik til at tilslutte en optage-/afspilningsenhed som f.eks. en mikrofon, en kassetteafspiller, en cd-afspiller eller en videobåndoptager.

På computere med lydkort skal stikket på kortet anvendes.

Front L/R linje ud-stik — Brug det grønne udgangsstik til at tilslutte hovedtelefoner og de fleste højttalere med indbygget forstærker.

På computere med lydkort skal stikket på kortet anvendes.

Mikrofonstik — Brug det lyserøde stik til at tilslutte en pc-mikrofon til tale- eller musikinput i et lyd- eller telefoniprogram.

På computere med lydkort skal mikrofonstikket på kortet anvendes.

Center/sub-woofer-stik — Brug det orange stik til at tilslutte sub-wooferen.

Bag L/R højttalerstik — Brug det sorte surround-stik til at tilslutte flerkanalskompatible højttalere.

Side L/R surround-stik — Brug det grå stik til at levere forbedret surroundlyd til computere med 7.1-højttalere.

På computere med lydkort skal stikket på kortet anvendes.

## IEEE 1394

Et 6-bens serielstik på bagpanelet

Brug IEEE 1394-stikket til højhastighedsdataenheder, som f.eks. digitale videokameraer og eksterne lagerenheder.

## Netværk

10/100/1000 Mbps Ethernet LAN på systemkortet.

RJ-45-port — Slut den ene ende af et netværkskabel til enten et netværksstik på din netværks- eller bredbåndsenhed. Tilslut den anden ende af netværkskablet til netværksadapterstikket på computeren. Et klik angiver, at netværkskablet er forsvarligt tilsluttet.



**VARSEL:** Sæt ikke en telefonledning i netværksstikket.

På computere med et ekstra netværkskort skal du bruge stikkene på kortet og bag på computeren, når du konfigurerer flere netværksforbindelser (f.eks. et separat intra- og extranet).

Det anbefales, at du bruger Kat. 5-ledningsføring og -stik til netværket. Hvis du er nødt til at bruge Kat. 3-kabler, skal netværkshastigheden sættes op til 10 Mbps for at sikre en pålidelig drift.

## USB

Otte USB 2.0-kompatible stik

Frontpanel (2)

Bagpanel (4)

Top USB-bakke (2)

Brug USB-stikkene på bagsiden til enheder, der som regel forbliver tilsluttet, f.eks. printere og tastaturer.

**NOTAT:** Det anbefales, at du bruger USB-stikkene på forsiden til enheder, som du tilslutter lejlighedsvist, f.eks. flash-hukommelsesnøgler, kameraer eller USB-startenheder.

Stik <i>(fortsat)</i>	Inspiron 518/519
Grafik	<p>Integreret video</p> <p>15-huls stik — Tilslut skærmens VGA-kabel til VGA-stikket på computeren.</p> <p><b>NOTAT:</b> Computeren understøtter et valgfrit PCI Express x16 grafikkort. Hvis du har installeret et grafikkort, skal du bruge stikket på kortet.</p>
Systemkortstik	
Chassis-ventilator	Et 3-bens stik
Frontpanel lyd HDA-stik	Et 10-bens stik
Frontpanelkontrol	Et 10-bens stik
Intern USB	Fire 10-bens stik
Hukommelse	Fire 240-bens stik
PCI 2.3	Et 124-bens stik
PCI Express x1	To 36-bens stik
PCI Express x16	Et 164-bens stik
Strøm	Et 24-bens stik
Strøm 12V	Et 4-bens stik
Processor	<ul style="list-style-type: none"> <li>• Inspiron 518 — et 775-bens stik</li> <li>• Inspiron 519 — et 940-bens stik</li> </ul>
Processorventilator	Et 4-bens stik
Serial ATA	Fire 7-bens stik

---

**Knapper og lysdioder****Inspiron 518/519**

---

## Computeren set forfra

Tænd/sluk-knap

Trykknap

Lysindikator for strøm

Blå lysdiode — Blinkende blå indikerer, at computeren er i dvaletilstand; konstant blå indikerer, at der er tændt for strømmen.

Orange lysdiode — Blinkende orange angiver et problem med systemkortet. En konstant gul lysdiode lyser, når systemet ikke starter op, hvilket indikerer, at systemkortet ikke kan starte initialisering. Dette kan være et problem med systemkortet eller strømforsyningen (se "Problemer med strøm" på side 35).

Drevaktivitetslys

Blå lysdiode — Blinkende blå indikerer, at computeren læser data fra eller skriver data til SATA-harddisken eller det optiske drev.

## Computeren set bagfra

Lysdiode for linkintegritet (på integreret netværkskort)

Grøn lysdiode — Indikerer en god forbindelse mellem et 10-Mbps netværk og computeren.

Orange lysdiode — Indikerer en god forbindelse mellem et 100-Mbps netværk og computeren.

Slukket (lyser ikke) — Indikerer, at computeren ikke finder en fysisk forbindelse til netværket.

Indikator for netværksaktivitet (på integreret netværkskort)

Gul blinkende lysdiode — Indikerer, at der er aktivitet på netværket.

Slukket (lyser ikke) — Indikerer, at der ikke er nogen aktivitet på netværket.

<b>Knapper og lysdioder (fortsat)</b>	<b>Inspiron 518/519</b>
Diagnoselys til strømforsyning	Grøn lysdiode — Indikerer, at strømforsyningen modtager strøm. Slukket — Indikerer, at strømforsyningen ikke modtager strøm eller at strømforsyningen ikke virker.

<b>Strøm</b>	<b>Inspiron 518/519</b>
Jævnstrømforsyning:	
Watt	300 W
Maksimum varmeudstråling	162 W
	<b>NOTAT:</b> Varmeudstråling er beregnet baseret på strømforsyningsangivelsen.
Spænding (se sikkerhedsoplysningerne, som fulgte med computeren, for vigtig information om spændingsindstilling).	115/230 VAC, 50/60 Hz og 7A/ 4A
Møntcellebatteri	3-V CR2032 lithium møntcellebatteri

<b>Mål</b>	<b>Inspiron 518/519</b>
Højde	379 mm (14,9")
Bredde	17 cm (6,7")
Dybde	43,5 cm (17,1")
Vægt	13,1 kg

<b>Miljø</b>	<b>Inspiron 518/519</b>
Temperaturområde:	
Drift	10° til 35°C
Opbevaring	-40° til 65°C
Relative luftfugtighed (maksimum):	20 % til 80 % (ikke fortættet)



---

**Miljø (fortsat)****Inspiron 518/519**

---

Maksimal vibration (ved anvendelse af et vilkårligt vibrationsspektrum, der simulerer brugermiljøet):

Drift 5 til 350 Hz ved 0,0002 G2/Hz

Opbevaring 5 til 500 Hz ved 0,001 til 0,01 G2/Hz

Maks. stød (målt med harddisken positionen med hovedet parkeret og en 2 ms halv-sinuspuls):

Drift 40 G +/- 5% med pulsvarighed på 2 msek. +/- 10% (svarer til 51 cm/sek.)

Opbevaring 105 G +/- 5% med pulsvarighed på 2 msek. +/- 10% (svarer til 127 cm/sek.)

Højde over havet (maksimum):

Drift -15,2 til 3048 m

Opbevaring -15,2 til 10.668 m

Luftbåret forureningsniveau G2 eller lavere som defineret af ISA-S71.04-1985



# Fejlfinding



**ADVARSEL:** Du skal altid trække computeren fra stikkontakten før dækslet åbnes for at beskytte mod elektrisk stød, flænsen fra ventilatorblade i bevægelse eller andre uventede skader.

## Fejlfindingsværktøjer

Følg nedenstående tip ved fejlfinding på computeren:

- Hvis du har tilføjet eller fjernet en komponent, før problemet opstod, skal du gennemgå installationsprocedurene og sikre, at komponenten er installeret korrekt.
- Hvis en ekstern enhed ikke fungerer, skal du kontrollere, at enheden er tilsluttet korrekt.
- Hvis der vises en fejlmeddelelse på skærmen, skal du skrive den ned (nøjagtigt). Meddelelsen kan hjælpe medarbejderne i teknisk support med at diagnosticere og afhjælpe problemet eller problemerne.
- Hvis der forekommer en fejlmeddelelse i et program, skal du se i dokumentationen til programmet.



**NOTAT:** Fremgangsmåderne i dette dokument er skrevet til standardvisningen i Microsoft® Windows®, og derfor passer de muligvis ikke, hvis du har indstillet din Dell™-computer til Windows klassisk visning.

## Bip-koder

Computeren kan udsende en række bip under opstart, hvis fejl eller problemer ikke kan vises på skærmen. Denne række bip, også kaldet en bip-kode, identificerer et problem. En mulig bip-kode består af tre gentagne korte bip. Denne bip-kode fortæller, at din computer har fundet et muligt problem ved systemkortet.

Hvis computeren bipper under opstart:

- 1 Skriv bip-koden ned.
- 2 Kør Dell Diagnostics for at identificere en alvorligere årsag (se "Dell Diagnostics (Dell Diagnosticering)" på side 32).

Kode (gentagne korte bip- lyde)	Beskrivelse	Foreslået handling
1	Fejl i BIOS-kontrolsum. Mulig systemkortfejl.	Kontakt Dell. Flere oplysninger, se "Kontakt Dell" på side 57.
2	Der blev ikke fundet nogen hukommelsesmoduler	<p><b>1</b> Hvis du har to eller flere hukommelsesmoduler installeret, skal du fjerne moduleerne, geninstallere ét modul (se <i>Servicehåndbog</i> på Dells supportwebsted på <a href="http://support.dell.com">support.dell.com</a>), og genstart derefter computeren. Hvis computeren starter normalt, kan det andet modul geninstalleres. Fortsæt, indtil du har identificeret det fejlbehæftede modul, eller geninstalleret alle moduler uden fejl.</p> <p><b>2</b> Installer om muligt god hukommelse af samme type i computeren, se <i>Servicehåndbog</i> på Dells supportwebsted på <a href="http://support.dell.com">support.dell.com</a>).</p> <p><b>3</b> Hvis problemet fortsætter, kontakt da Dell.</p>
3	Mulig systemkortfejl	Kontakt Dell. Flere oplysninger, se "Kontakt Dell" på side 57.
4	Fejl ved RAM-læsning/skrivning	<p><b>1</b> Sørg for, at der ikke er nogen specielle krav for placering af hukommelsesmodul/hukommelsesstik (se <i>Servicehåndbog</i> på Dells supportwebsted på <a href="http://support.dell.com">support.dell.com</a>).</p> <p><b>2</b> Bekræft, at de hukommelsesmoduler, som du installerer, er kompatible med din computer (se <i>Servicehåndbog</i> på Dells supportwebsted på <a href="http://support.dell.com">support.dell.com</a>).</p> <p><b>3</b> Hvis problemet fortsætter, skal du kontakte Dell (se "Kontakt Dell" på side 57).</p>
5	Fejl på realtidsur. Mulig fejl i batteriet eller på systemkortet.	<p><b>1</b> Udskift batteriet (se <i>Servicehåndbogen</i> på Dells supportwebsted på <a href="http://support.dell.com">support.dell.com</a>).</p> <p><b>2</b> Hvis problemet fortsætter, skal du kontakte Dell (se "Kontakt Dell" på side 57).</p>

Kode (gentagne korte bip- lyde)	Beskrivelse	Foreslået handling
6	Video-BIOS-testfejl	Kontakt Dell. Flere oplysninger, se "Kontakt Dell" på side 57.
7	CPU-cache testfejl	Kontakt Dell. Flere oplysninger, se "Kontakt Dell" på side 57.

## Systemmeddelelser



**NOTAT:** Hvis den meddelelse, der vises, ikke findes i tabellen, kan du læse i dokumentationen til operativsystemet eller til det program, der kørte, da meddelelsen blev vist.



**NOTAT:** For nærmere oplysninger om fjernelse og installation af dele, skal du se *Servicehåndbogen* på Dells supportwebsted på [support.dell.com](http://support.dell.com).

**1394 CABLE CONNECTION FAILURE (1394 KABELFORBINDELSSEFEJL) — IEEE**  
1394-kablet er måske løst. Kontroller for løse kabelforbindelser.

**ALERT! PREVIOUS ATTEMPTS AT BOOTING THIS SYSTEM HAVE FAILED AT CHECKPOINT [NNNN]. FOR HELP IN RESOLVING THIS PROBLEM, PLEASE NOTE THIS CHECKPOINT AND CONTACT DELL TECHNICAL SUPPORT (ADVARSEL! TIDLIGERE FORSØG PÅ AT GENSTARTE SYSTEMET ER FEJLET VED KONTROLPUNKT [NNNN]. SKRIV KONTROLPUNKTET NED, OG KONTAKT DELLS TEKNISKE SUPPORT FOR AT FÅ HJÆLP TIL AT LØSE PROBLEMET) —** Computeren kunne ikke fuldføre startrutinen i tre på hinanden følgende tilfælde på grund af samme fejl (se "Kontakt Dell" på side 57 for hjælp).

**CMOS CHECKSUM ERROR (FEJL I CMOS-KONTROLSUM) —** Mulig fejl ved systemkortet, eller RTC-batteriet er næsten løbet tør for strøm. Udskift batteriet. Se *Servicehåndbogen* på Dells supportwebsted på [support.dell.com](http://support.dell.com) eller se "Kontakt Dell" på side 57 for hjælp.

**CPU FAN FAILURE (FEJL PÅ CPU-BLÆSER) —** Fejl på CPU-blæseren Udskift CPU-blæseren.

**DISKETTE READ FAILURE (FEJL VED DISKETTELÆSNING)** — Disketten er muligvis defekt, eller der er et løst kabel. Udskift disketten eller kontroller for løse kabelforbindelser.

**FRONT I/O CABLE CONNECTION FAILURE (FRONT I/O-KABELFORBINDELSFEJL)** — Front I/O-panelkablet er måske løst.

**FRONT USB CABLE CONNECTION FAILURE (FRONT USB-KABELFORBINDELSFEJL)** — USB-kablet, som forbinder USB-portene på front I/O-panelet til systemkortet er måske løst.

**HARD-DISK DRIVE FAILURE (HARDDISKFEJL)** — Mulig harddiskfejl under opstartstesten af harddrevet (POST). Kontroller kabler, byt harddiskene ud eller se "Kontakt Dell" på side 57 for hjælp.

**HARD-DISK DRIVE READ FAILURE (HARDDISKLÆSEFEJL)** — Mulig harddiskfejl under starttesten af harddisken (se "Kontakt Dell" på side 57 for hjælp).

**KEYBOARD FAILURE (TASTATURFEJL)** — Tastaturfejl eller løst tastaturkabel.

**NO BOOT DEVICE AVAILABLE (INGEN STARTENHED TIL STEDE)** — Ingen startbar partition på harddisken eller intet startbart medie i det optiske drev, eller harddisks/det optiske kables kabel er løst eller der findes ingen startbar enhed.

- Hvis det optiske drev er din startenhed, skal du sørge for, at der er et startbart medie i drevet.
- Hvis harddisken er din startenhed, skal du sørge for, at kablerne er tilsluttet, og at drevet er installeret korrekt og partitioneret som en startenhed.
- Gå til systemopsætning og kontroller, at bootsekvensoplysningerne er korrekte.

**NO TIMER TICK INTERRUPT (INGEN TIMERTAKTSLAGSAFBRYDELSE)** — En chip på systemkortet er måske svigtet eller der er en systemkortfejl.

**NOTICE - HARD DRIVE SELF MONITORING SYSTEM HAS REPORTED THAT A PARAMETER HAS EXCEEDED ITS NORMAL OPERATING RANGE. DELL RECOMMENDS THAT YOU BACK UP YOUR DATA REGULARLY. A PARAMETER OUT OF RANGE MAY OR MAY NOT INDICATE A POTENTIAL HARD DRIVE PROBLEM. (MEDDELELSE - HARDDISKENS SELVOVERVÅGNINGSSYSTEM HAR RAPPORTERET, AT EN PARAMETER HAR OVERSKREDET DENS NORMALE DRIFTSOMRÅDE. DELL ANBEFALER, AT DU REGELMÆSSIGT SIKKERHEDSKOPIERER DINE DATA. EN PARAMETER, DER ER UDEN FOR DET GYLDIGE OMRÅDE, KAN VÆRE ET TEGN PÅ ET POTENTIETLT HARDDISKPROBLEM)** — Selvovervågnings-, analyse- og rapportteknologifejl (S.M.A.R.T.). Mulig harddiskfejl. Denne funktion kan aktiveres eller deaktiveres i den grundlæggende input/output systeminstallation (BIOS).

**TOP USB CABLE CONNECTION FAILURE (TOP USB-KABELFORBINDELSSEFEJL)** —

USB-kablet, som forbinder USB-portene på overdelens USB-bakke til systemkortet er måske løst.

**USB OVER CURRENT ERROR (AKTUEL FEJL VED USB)** — Afbryd USB-enheden. Brug en ekstern strømkilde til USB-enheden.

**WARNING: SYSTEM FAN FAILURE, PLEASE CONTACT DELL TECHNICAL SUPPORT IMMEDIATELY (ADVARSEL: FEJL VED SYSTEMVENTILATOR. KONTAKT DELL TEKNISK SUPPORT MED DET SAMME)** — Fejl ved systemventilatoren. Udskift systemventilatoren.

## Fejlfinding af hardwareproblemer i Windows Vista® operativsystemet

Hvis en enhed enten ikke findes under opsætning af operativsystemet eller findes, men er forkert konfigureret, kan du bruge hardwarefejlfinderen til at løse inkompatibiliteten.

Sådan startes hardwarefejlfinder:

- 1 Klik på Windows Vista Start-knappen , og klik på Hjælp og Support.
- 2 Skriv hardware troubleshooter (hardwarefejlfinding) i søgefeltet og tryk <Enter> for at starte søgningen.

I søgeresultaterne skal du vælge den indstilling, der bedst beskriver problemet, og derefter udføre de resterende fejlfindingstrin.

## Dell Diagnostics (Dell Diagnosticering)

 **ADVARSEL:** Inden du udfører nogen af fremgangsmåderne i dette afsnit, skal du følge sikkerhedsinstruktionerne, som fulgte med computeren.

### Hvornår skal Dell Diagnostics anvendes?

Hvis du oplever et problem med din computer, skal du foretage kontrollerne i Lockups og Software Problems (se "Problemer med software og med, at computeren hænger" på side 37) og køre Dell Diagnostics før du kontakter Dell for teknisk hjælp.

Det anbefales, at du udskriver disse procedurer, før du begynder.

 **VARSEL:** Dell Diagnostics fungerer kun på Dell™-computere.

 **NOTAT:** Mediet *Drivers and Utilities* er ekstra og følger muligvis ikke med computeren.

Se afsnittet *Systeminstallation* i *Servicehåndbog* for at se computerens konfigurationsinformation, og for at sørge for, at den enhed, som du vil teste, er vist i systeminstallationsprogrammet, og er aktiv.

Start Dell Diagnostics fra din harddisk eller fra mediet *Drivers and Utilities*.

### Start Dell Diagnostics fra harddisken

Dell Diagnostics findes på en skjult partition med diagnosticeringsværktøjer på harddisken.

 **NOTAT:** Hvis din computer ikke viser et skærbillede, se "Kontakt Dell" på side 57.

- 1 Sørg for, at computeren er tilsluttet en stikkontakt, som du ved fungerer korrekt.
- 2 Tænd (eller genstart) din computer.
- 3 Når DELL™-logoet vises, skal du omgående trykke på <F12>. Vælg Diagnostics fra startmenuen og tryk på <Enter>.

 **NOTAT:** Hvis du venter for længe, og operativsystemlogoet vises, skal du fortsat vente, indtil du ser skrivebordet i Microsoft® Windows®. Derefter skal du lukke computeren ned og forsøge igen.

 **NOTAT:** Hvis du ser en meddelelse om, at der ikke blev fundet en partition med diagnosticeringsværktøjet, køres Dell Diagnostics fra mediet *Drivers and Utilities*.

- 4 Tryk på en vilkårlig tast for at starte Dell Diagnostics fra partitionen med diagnosticeringsværktøjet på harddisken.



## Start af Dell Diagnostics fra mediet *Drivers and Utilities*

1 Indsæt mediet *Drivers and Utilities*.

2 Luk computeren og genstart den.

Når DELL-logoet vises, skal du trykke på <F12> med det samme.



**NOTAT:** Hvis du venter for længe, og operativsystemlogoet vises, skal du fortsat vente, indtil du ser skrivebordet i Microsoft® Windows®. Derefter skal du lukke computeren ned og forsøge igen.



**NOTAT:** De næste trin ændrer kun boot-sekvensen denne ene gang. Ved den næste opstart, starter computeren op i overensstemmelse med enhederne, som er specificeret i systemets installationsprogram.

3 Når listen med startenheder vises, skal du fremhæve **cd/dvd/cd-rw** og trykke på <Enter>.

4 Vælg indstillingen **Boot from CD-ROM** (Start fra cd-rom) på den viste menu og tryk på <Enter>.

5 Indtast 1 for at starte cd-menuen, og tryk på <Enter> for at fortsætte.

6 Vælg **Run the 32 Bit Dell Diagnostics** fra den nummererede liste. Hvis der er anført flere versioner, vælges versionen, som er relevant for computeren.

7 Når **hovedmenuen** for Dell Diagnostics vises, skal du vælge den test, du vil køre.

## Hovedmenu i Dell Diagnostics

1 Når Dell Diagnostics er indlæst, og skærmen **Main Menu** (Hovedmenu) vises, skal du klikke på knappen for den ønskede indstilling.



**NOTAT:** Det anbefales, at du vælger **Test system** for at køre en komplet test af computeren.

Option (Valgmulighed)	Function (Funktion)
Test Memory (Test hukommelsen)	Run the stand-alone memory test (Kør den separate hukommelsestest)
Test System (Test systemet)	Kør system-diagnostik
Exit (Afslut)	Afslut diagnostik

- 2 Når du har valgt funktionen **Test system** fra hovedmenuen vises følgende menu:



**NOTAT:** Det anbefales, at du vælger **Udvidet test** fra menuen nedenfor for at køre en mere omfattende kontrol af enhederne på computeren.

Option (Valgmulighed)	Funktion
Express Test (Hurtig test)	Udfører en hurtig test af enhederne i systemet. Den tager typisk 10 til 20 minutter.
Extended Test (Udvidet test)	Udfører en grundig test af enhederne i systemet. Det varer typisk en time eller mere.
Custom Test (Brugerdefineret test)	Bruges til at teste en specifik enhed eller tilpasse de test, der skal køres.
Symptom Tree (Symptomliste)	Denne valgmulighed giver dig mulighed for at vælge test baseret på et symptom for det problem, du har. Denne valgmulighed viser en liste med de mest almindelige symptomer.

- 3 Hvis der opdages et problem under en test, vises der en meddelelse med en fejlkode og en beskrivelse af problemet. Skrid fejlkoden og problembeskrivelsen ned og se "Kontakt Dell" på side 57.



**NOTAT:** Computerens servicekode findes øverst på hver testskærm. Hvis du kontakter Dell, vil teknisk support bede om servicemærket.

- 4 Hvis du kører en test via valgmuligheden **Custom Test** or **Symptom Tree** (Brugerdefineret test eller Liste over symptomer), skal du klikke på den relevante fane, som er beskrevet i nedenstående tabel, for at få yderligere oplysninger.

Tab (Fane)	Function (Funktion)
Results (Resultater)	Her vises testresultaterne og eventuelle fejl som opstod.
Errors (Fejl)	Her vises, hvilke fejl der opstod, fejlkoder og beskrivelser af problemet.
Help (Hjælp)	Her får du en beskrivelse af testen og evt. hvilke krav, der stilles til udførelse af testen.

Tab (Fane)	Function (Funktion) <i>(fortsat)</i>
Configuration (Konfiguration)	Her vises hardwarekonfigurationen for den valgte enhed.  Dell Diagnostics henter konfigurationsoplysningerne for alle enheder fra systemopsætning, hukommelse og forskellige interne tests samt viser oplysningerne i enhedslisten i den venstre rude på skærmen. Listen over enheder viser muligvis ikke navnene på alle de komponenter, der er installeret på computeren, eller alle de enheder, der er sluttet til computeren.
Parameters (Parametre)	Gør det muligt at tilpasse testen ved at ændre testindstillinger.

- 5 Når testene er færdige, skal du lukke testskærbilledet for at vende tilbage til skærbilledet **Main Menu** (Hovedmenu). For at forlade Dell Diagnostics og genstarte computeren, skal du lukke skærbilledet **Main Menu** (Hovedmenu).
- 6 Fjern mediet *Drivers and Utilities* (evt.).

## Problemløsning

### Problemer med strøm



**ADVARSEL:** Inden du starter på nogen af fremgangsmåderne i dette afsnit, skal du følge de sikkerhedsinstruktioner, der fulgte med computeren.

**HVIS LAMPEN FOR STRØM ER SLUKKET** — Computeren er enten slukket eller strømforsynes ikke.

- Sæt strømkablet tilbage i strømtikket bag på computeren og i stikkontakten.
- Hvis computeren er tilsluttet en stikdåse, skal du kontrollere, at stikdåsen er tilsluttet en stikkontakt, og at der er tændt for den. Omgå også strømbeskyttelsesenheder, strømskinner og forlængerledninger for at kontrollere, at computeren tændes, som den skal.
- Kontroller, om stikkontakten virker, ved at teste den med et andet apparat som f.eks. en lampe.

**HVIS STRØMDIODEN ER KONSTANT BLÅ ELLER HVID, OG COMPUTEREN IKKE REAGERER —**

- Sørg for, at skærmen er tilsluttet og tændt.
- Se "Bip-koder" på side 27, hvis skærmen er tilsluttet og tændt.

**HVIS STRØMDIODEN BLINKER BLÅT ELLER HVIDT —** Computeren er i standbytilstand. Tryk på en tast på tastaturet, flyt på musen, eller tryk på tænd/sluk-knappen for at genoptage normal drift.

**HVIS STRØMINDIKATOREN LYSER KONSTANT ORANGE —** Strømproblem eller fejl ved intern enhed.

- Sørg for, at 12-volt strømstikket (12V) sidder forsvarligt fat på systemkortet (se *Servicehåndbog* på Dells supportwebsted på [support.dell.com](http://support.dell.com)).
- Sørg for, at det primære strømkabel og frontpanelets kabel er forsvarligt koblet til systemkortets stik (se *Servicehåndbog* på Dells supportwebsted på [support.dell.com](http://support.dell.com)).

**HVIS LAMPEN FOR STRØM BLINKER GULT —** Computeren modtager strøm, der kan være en fejlfunktion ved en enhed, eller den er installeret forkert.

- Fjern og geninstaller derefter hukommelsesmodulerne (se *Servicehåndbog* på Dells supportwebsted på [support.dell.com](http://support.dell.com)).
- Fjern og geninstaller derefter alle kort (se *Servicehåndbog* på Dells supportwebsted på [support.dell.com](http://support.dell.com)).
- Fjern og geninstaller derefter grafikkort, hvis relevant (se *Servicehåndbog* på Dells supportwebsted på [support.dell.com](http://support.dell.com)).

**UDELUK FORSTYRRELSE —** Mulige årsager til forstyrrelse kan være:

- Strøm-, tastatur- og museforlængerledninger.
- For mange enheder tilsluttet en strømskinne.
- Der er tilsluttet flere strømskinner til den samme stikkontakt.

## Problemer med hukommelse

 **ADVARSEL:** Inden du starter på nogen af fremgangsmåderne i dette afsnit, skal du følge de sikkerhedsinstruktioner, der fulgte med computeren.

### HVIS DU FÅR EN MEDDELELSE OM UTILSTRÆKKELIG HUKOMMELSE —

- Gem og luk alle åbne filer, og afslut alle åbne programmer, som du ikke bruger, for at se, om det løser problemet.
- Oplysninger om mindstekravene til hukommelsen finder du i softwaredokumentationen. Installer om nødvendigt yderligere hukommelse (Se *Servicehåndbog* på Dells supportwebsted på [support.dell.com](http://support.dell.com)).
- Sæt hukommelsesmodulerne i igen (Se *Servicehåndbog* på Dells supportwebsted på [support.dell.com](http://support.dell.com)) for at sikre, at computeren kommunikerer med hukommelsen.
- Kør Dell Diagnostics (se "Dell Diagnostics (Dell Diagnosticering)" på side 32).

### HVIS DU OPLEVER ANDRE PROBLEMER MED HUKOMMELSEN —

- Sæt hukommelsesmodulerne i igen (se *Servicehåndbog* på Dells supportwebsted på [support.dell.com](http://support.dell.com)) for at sikre, at computeren kommunikerer med hukommelsen.
- Sørg for, at du følger installationsanvisningerne for hukommelsen (se *Servicehåndbog* på Dells supportwebsted på [support.dell.com](http://support.dell.com)).
- Computeren understøtter DDR2-hukommelse. Se "Specifikationer" på side 17 for yderligere oplysninger om, hvilken type hukommelse, der understøttes på computeren.
- Kør Dell Diagnostics (se "Dell Diagnostics (Dell Diagnosticering)" på side 32).

## Problemer med software og med, at computeren hænger

 **ADVARSEL:** Inden du starter på nogen af fremgangsmåderne i dette afsnit, skal du følge de sikkerhedsinstruktioner, der fulgte med computeren.

### Computeren starter ikke

Sørg for, at strømkablet er tilsluttet korrekt til computeren og stikkontakten.

## Computeren holder op med at reagere



**VARSEL:** Data kan gå tabt, hvis du ikke kan udføre en nedlukning via operativsystemet.

**SLUK COMPUTEREN** — Hvis computeren ikke reagerer, når du trykker på en tast på tastaturet eller bevæger musen, skal du trykke på og holde tænd/sluk-knappen inde i mindst 8-10 sekunder, indtil computeren slukkes. Genstart derefter din computer.

## Et program reagerer ikke

### AFSLUT PROGRAMMET —

- 1 Tryk på <Ctrl><Shift><Esc> samtidigt.
- 2 Klik på **Programmer**.
- 3 Klik på det program, der ikke længere reagerer.
- 4 Klik på **Afslut job**.

## Et program bliver ved med at gå ned



**NOTAT:** De fleste softwareprogrammer indeholder som regel installationsinstruktioner i dokumentationen eller på en diskette eller en cd.

**LÆS DOKUMENTATIONEN TIL SOFTWAREN** — Hvis det er nødvendigt, skal du afinstallere programmet og derefter geninstallere det.

## Et program er beregnet til en tidligere udgave af Microsoft® Windows®-operativsystem

### KØR GUIDEN PROGRAMKOMPATIBILITET —

Guiden Programkompatibilitet konfigurerer et program, så det kører i et miljø, der minder om ikke-Windows Vista operativsystemmiljøer.

- 1 Klik på **Start**  → **Kontrolpanel** → **Programmer** → **Brug et ældre program med denne version af Windows**.
- 2 Klik **Næste** på velkomstskræmbilledet.
- 3 Følg vejledningen på skærmen.

## Der vises en helt blå skærm

**SLUK COMPUTEREN** — Hvis computeren ikke reagerer, når du trykker på en tast på tastaturet eller bevæger musen, skal du trykke på og holde tænd/sluk-knappen inde i mindst 8-10 sekunder, indtil computeren slukkes. Genstart derefter din computer.

## Andre softwareproblemer

### **SE I SOFTWAREDOKUMENTATIONEN, ELLER KONTAKT SOFTWARE-PRODUCENTEN FOR AT FÅ OPLYSNINGER OM FEJLFINDING —**

- Kontroller, at programmet er kompatibelt med det operativsystem, der er installeret på computeren.
- Kontroller, at computeren opfylder de minimumskrav til hardwaren, der er en forudsætning for at køre softwaren. Find yderligere oplysninger i softwaredokumentationen.
- Kontroller, at programmet er installeret og konfigureret rigtigt.
- Sørg for at enhedsdriverne ikke er i konflikt med programmet.
- Hvis det er nødvendigt, skal du afinstallere programmet og derefter geninstallere det.

### **SIKKERHEDSKOPIER DINE FILER MED DET SAMME**

### **BRUG ET VIRUS-SCANNINGSPROGRAM FOR AT KONTROLLERE HARDDISKEN, DISKETTER ELLER CD'ER**

### **GEM OG LUK ALLE ÅBNE FILER ELLER PROGRAMMER, OG SLUK COMPUTEREN VIA MENUEN START**





# Geninstallation af operativsystemet

## Drivere

### Hvad er en driver?

En driver er et program, der styrer en enhed, som f.eks. en printer, en mus eller et tastatur. Alle enheder kræver et driverprogram.

En driver fungerer som en "oversætter" mellem enheden og alle andre programmer, der bruger enheden. Hver enhed har sit eget sæt specialkommandoer, som kun genkendes af dens egen driver.

Dell™ leverer computeren til dig med de nødvendige drivere installeret—der kræves ikke yderligere installation eller konfiguration.



**VARSEL:** Mediet *Drivers and Utilities* kan indeholde drivere til operativsystemer, som ikke findes på din computer. Sørg for at installere software, der passer til dit operativsystem.

Mange drivere, som f.eks. tastaturredriveren, følger med Microsoft® Windows®-operativsystemet. Du skal eventuelt installere drivere, hvis du:

- Opgraderer operativsystemet.
- Geninstallerer operativsystemet.
- Tilslutter eller installerer en ny enhed.

### Identifikation af drivere

Hvis du får problemer med en enhed, skal du finde ud af, om driveren er kilden til problemet og eventuelt opdatere driveren.

- 1 Klik på Windows Vista Start-knappen™ , og højreklik på **Denne computer**.
- 2 Klikke på **Egenskaber**→ **Enhedshåndtering**.



**NOTAT:** Vinduet **Brugerkontroll** vises muligvis. Hvis du har administratorrettigheder til computeren, skal du klikke på **Fortsæt**. Ellers skal du kontakte administratoren for at fortsætte.

Rul ned gennem listen for at se om der er et udråbstegn (en gul cirkel med [!]) på enhedsikonet.

Hvis der er et udråbstegn ud for enhedens navn, skal du muligvis geninstallere driveren eller installere en ny driver (se "Geninstallation af drivere og hjælpeprogrammer" på side 42).

## Geninstallation af drivere og hjælpeprogrammer

 **VARSEL:** På Dells supportwebsted på [support.dell.com](http://support.dell.com) og på mediet *Drivers and Utilities* finder du godkendte drivere til Dell™-computere. Hvis du installerer drivere fra andre kilder, fungerer computeren muligvis ikke korrekt.

## Brug af Windows annullering af opdatering af enhedsdrivere

Hvis der opstår et problem på computeren, efter at du har installeret eller opdateret en driver, skal du bruge Windows annullering af opdatering af enhedsdrivere for at udskifte driveren med den tidligere installerede version.

- 1 Klikke på Windows Vista start-knappen , og højreklikke på **Denne computer**.
- 2 Klikke på **Egenskaber** → **Enhedshåndtering**.



**NOTAT:** Vinduet **Brugerkontokontrol** vises muligvis. Hvis du har administratorrettigheder til computeren, skal du klikke på **Fortsæt**. Ellers skal du kontakte administratoren for at fortsætte.

- 3 Højreklik på den enhed, den nye driver blev installeret til, og klik på **Egenskaber**.
- 4 Klik på fanen **Drivere** → **Annuller opdatering**.

## Brug af mediet *Drivers and Utilities*

Hvis problemet ikke løses vha. Annuller opdatering eller Systemgendannelse ("Gendannelse af operativsystemet" på side 44) kan du geninstallere driveren fra mediet *Drivers and Utilities*.

- 1 Med Windows-skrivebordet vist skal du indsætte mediet *Drivers and Utilities*.  
Hvis det er første gang du bruger mediet *Drivere og hjælpeprogrammer*, så gå til trin 2. Hvis ikke, så gå til trin 5.
- 2 Når mediet *Drivers and Utilities* med installationsprogrammet starter, skal du følge vejledningerne på skærmen.

- 3 Når vinduet **Guiden InstallShield fuldført** vises, skal du fjerne mediet *Drivers and Utilities* og klikke på **Udfør** for at genstarte computeren.
- 4 Når Windows-skrivebordet vises, skal du sætte mediet *Drivers and Utilities* igen.
- 5 På skærbilledet **Velkommen** skal du klikke på **Næste**.



**NOTAT:** Mediet *Drivers and Utilities* viser kun drivere til den hardware, der var installeret på computeren. Hvis du har installeret yderligere hardware, vises driverne til den nye hardware muligvis ikke på mediet *Drivers and Utilities*. Hvis disse drivere ikke vises, skal du afslutte programmet på mediet *Drivers and Utilities*. Der er flere oplysninger om drivere i den dokumentation, som fulgte med enheden.

Der vises en meddelelse om, at hardwaren på computeren registreres vha. mediet *Drivers and Utilities*.

De drivere, som bruges af computeren, vises automatisk i vinduet **My Drivers—The Drivers and Utilities media has identified these components in your system** (Drivere—disse komponenter er registreret vha. mediet *Drivers and Utilities*).

- 6 Klik på den driver, du vil geninstallere, og følg anvisningerne på skærmen. Hvis en bestemt driver ikke vises, kræves den ikke af operativsystemet.

### Manuel geninstallation af drivere

Når du har udpakket driverfilerne til harddisken som beskrevet i det foregående afsnit, skal du:

- 1 Klikke på Windows Vista start-knappen , og højreklikke på **Denne computer**.
- 2 Klikke på **Egenskaber**→ **Enhedshåndtering**.



**NOTAT:** Vinduet **Brugerkontroll** vises muligvis. Hvis du har administratorrettigheder til computeren, skal du klikke på **Fortsæt**. Ellers skal du kontakte administratoren for at fortsætte.

- 3 Dobbeltklikke på den type enhed, som du installerer driveren til (f.eks. **Lyd** eller **Video**).
- 4 Dobbeltklikke på navnet på den enhed, som du vil installere driveren til.
- 5 Klikke på fanen **Driver**→ **Opdater driver**→ **Gennemse computeren for driversoftware**.

- 6 Klikke på **Gennemse**, og finde den placering, som du tidligere kopierede driverfilerne til.
- 7 Når navnet på den pågældende driver vises, skal du klikke på navnet på driveren → **OK** → **Næste**.
- 8 Klikke på **Udfør**, og genstarte computeren.

## Gendannelse af operativsystemet

Du kan gendanne operativsystemet på følgende måder:

- Systemgendannelse gendanner computeren til en tidligere driftstilstand, uden at datafilerne bliver påvirket. Brug Systemgendannelse som dit første løsningsvalg til gendannelse af operativsystemet og bevarelse af datafiler.
- Dell Factory Image Restore gendanner harddisken til den driftstilstand, den var i, da du købte computeren. Begge sletter permanent alle data på harddisken og fjerner eventuelle programmer, som du har installeret, efter at du modtog computeren. Brug kun Dell Factory Image Restore, hvis Systemgendannelse ikke løste problemet med operativsystemet.
- Hvis der fulgte en *Operativsystem*-disk med din computer, kan du bruge den til at gendanne dit operativsystem. Hvis du bruger *Operativsystem*-disken, slettes imidlertid alle data på harddisken. Brug *kun* disken, hvis Systemgendannelse ikke løste problemet med operativsystemet.

### Brug af Microsoft Windows Systemgendannelse

Windows-operativsystemerne giver mulighed for Systemgendannelse, hvilket gør det muligt at sætte computeren tilbage til en tidligere driftstilstand (uden at datafilerne bliver påvirket), hvis ændringer af hardware, software eller andre systemindstillinger har efterladt computeren i en uønsket driftstilstand. Alle ændringer, som Systemgendannelsen laver på computeren er helt reversible.



**VARSEL:** Foretag regelmæssig sikkerhedskopiering af dine datafiler. Systemgendannelse viser ikke dine datafiler eller reparerer dem.



**NOTAT:** Fremgangsmåderne i dette dokument er skrevet til standardvisningen i Windows, og derfor passer de muligvis ikke, hvis du har indstillet din Dell™-computer til Windows klassisk visning.

## Start Systemgendannelse

- 1 Klik på **Start** .
- 2 I feltet **Start søgning** skal du skrive `System Restore` (Systemgendannelse) og trykke på `<Enter>`.



**NOTAT:** Vinduet **Brugerkontokontrol** vises muligvis. Hvis du har administratorrettigheder til computeren, skal du klikke på **Fortsæt**. Ellers skal du kontakte administratoren for at fortsætte med den ønskede handling.

- 3 Klik på **Næste**, og følg vejledningen på skærmen.

I tilfælde af, at Systemgendannelse ikke løste problemet, kan du fortryde den sidste systemgendannelse.

## Fortryd den sidst udførte systemgendannelse



**VARSEL:** Inden du fortryder den sidste systemgendannelse, skal du gemme og lukke alle åbne filer og lukke alle åbne programmer. Du må ikke ændre, åbne eller slette filer eller programmer, før systemgendannelsen er udført.

- 1 Klik **Start** .
- 2 I feltet **Start søgning** skal du skrive `System Restore` (Systemgendannelse) og trykke på `<Enter>`.
- 3 Klik på **Fortryd min seneste gendannelse** og klik på **Næste**.

## Brug af Dell Factory Image Restore



**VARSEL:** Brug af Dell Factory Image Restore sletter permanent alle data på harddisken og fjerner alle programmer eller drivere, der er installeret, efter at du modtog computeren. Sikkerhedskopier om muligt dataene, før du bruger disse muligheder. Brug kun Dell Factory Image Restore, hvis Systemgendannelse ikke løste problemet med operativsystemet.



**NOTAT:** Dell Factory Image Restore er muligvis ikke tilgængelig i visse lande eller på visse computere.

Brug kun Dell Factory Image Restore som en sidste udvej til gendannelse af operativsystemet. Disse muligheder gendanner harddisken til den driftstilstand, den var i, da du købte computeren. Alle programmer og filer, der er tilføjet, siden du modtog computeren—inklusive datafiler—slettes permanent fra harddisken. Datafiler inkluderer dokumenter, regneark, e-mail-meddelelser, digitale fotos, musikfiler osv. Om muligt skal du sikkerhedskopiere alle dataene, før du bruger Factory Image Restore.

## Dell Factory Image Restore

- 1 Tænd computeren. Når Dell-logoet vises, skal du trykke på <F8> adskillige gange for åbne vinduet i Vista Avancerede startindstillinger.
- 2 Vælg **Reparer computeren**.  
Vinduet Indstillinger for systemgendannelse vises.
- 3 Vælg et tastaturlayout, og klik på **Næste**.
- 4 For at få adgang til gendannelsesfunktionerne skal du logge på som lokal bruger. For at få adgang til kommandoprompten skal du skrive `administrator` i brugernavnfeltet og derefter klikke på **OK**.
- 5 Klik på **Dell Factory Image Restore**.



**NOTAT:** Afhængig af din konfiguration kan du blive nødt til at vælge **Dell Factory Tools** og derefter **Dell Factory Image Restore**.

Velkomstskærbilledet Dell Factory Image Restore vises.

- 6 Klik på **Næste**.  
Skærbilledet Bekræft sletning af data vises.



**VARSEL:** Hvis du ikke vil fortsætte med Factory Image Restore skal du klikke på **Annuller**.

- 7 Klik på afkrydsningsfeltet for at bekræfte, at du ønsker at fortsætte med at reformatere harddisken og gendanne systemsoftwaren til standardindstillingerne, og klik derefter på **Næste**.

Gendannelsesprocessen begynder og kan vare fem minutter eller mere. Der vises en besked, når operativsystemet og fabriksinstallerede programmer er gendannet til standardindstillingerne.

- 8 Klik på **Afslut** for at genstarte systemet.

## Anvendelse af mediet Operating System

### Før du starter

Hvis du overvejer at geninstallere Windows-operativsystemet for at rette et problem med en nyligt installeret driver, skal du først bruge Windows Annullering af opdatering af enhedsdrivere. Se "Brug af Windows annullering af opdatering af enhedsdrivere" på side 42. Hvis Tilbageførsel af enhedsdriver ikke løser problemet, så brug Systemgendannelse for at få dit operativsystem til operativtilstanden det var i, før du installerede den nye enhedsdriver. Se "Brug af Microsoft Windows Systemgendannelse" på side 44.



**VARSEL:** Før udførelse af installation, så foretag sikkerhedskopiering af alle datafiler på din primære harddisk. Ved konventionelle harddiskkonfigurationer er den primære harddisk det første drev, der genkendes af computeren.

For at geninstallere Windows, har du brug for følgende enheder:

- Mediet Dell™ *Operating System*
- Mediet Dell *Drivers and Utilities*



**NOTAT:** Mediet Dell *Drivers and Utilities* indeholder drivere, der blev installeret under samlingen af computeren. Brug mediet Dell *Drivers and Utilities* til at indlæse alle nødvendige drivere. Alt afhængig af hvilken region du har bestilt computeren i, og om du har bestilt mediet Dell *Drivere og hjælpeprogrammer* og *operativsystem*, så følg mediet muligvis ikke med computeren.

### Geninstallation af Windows Vista®

Geninstallationsprocessen kan tage 1 til 2 timer at gennemføre. Når du har geninstalleret operativsystemet, skal du også geninstallere enhedsdriverne, virusbeskyttelsesprogrammet og andet software.

- 1 Gem og luk alle åbne filer og afslut alle åbne programmer.
- 2 Indsæt mediet *Operativsystem*.
- 3 Klik på **Afslut**, hvis meddelelsen **Install Windows (Installér Windows)** vises.
- 4 Genstart computeren.

Når DELL-logoet vises, skal du trykke på <F12> med det samme.



**NOTAT:** Hvis du venter for længe, og operativsystemlogoet vises, skal du fortsat vente, indtil du ser skrivebordet i Microsoft® Windows®. Derefter skal du lukke computeren ned og forsøge igen.



**NOTAT:** De næste trin ændrer kun boot-sekvensen denne ene gang. Ved den næste opstart, starter computeren op i overensstemmelse med enhederne, som er specificeret i systemets installationsprogram.

- 5 Når listen over startenheder vises, skal du fremhæve **cd/dvd/cd-rw-drevet** og trykke på <Enter>.
- 6 Tryk på en hvilken som helst tast for at **starte fra cd-rom**.
- 7 Følg anvisningerne på skærmen for at fuldføre installationen.



# Sådan finder du oplysninger



**NOTAT:** Visse funktioner eller medier kan være valgfrie og følger ikke nødvendigvis med computeren. Visse funktioner eller medier er muligvis ikke tilgængelige i visse lande.



**NOTAT:** Yderligere oplysninger følger eventuelt med computeren.

Dokument/Medie/Mærkat	Indhold
<p>Servicekode/Ekspresservicekode</p> <p>Servicekode/ekspresservicekode kan findes på din computer.</p>	<ul style="list-style-type: none"> <li>• Brug servicekoden til at identificere computeren, når du bruger <a href="http://support.dell.com">support.dell.com</a> eller kontakter teknisk support.</li> <li>• Indtast ekspresservicekoden, så dit opkald viderestilles, når du kontakter teknisk support.</li> </ul> <p><b>NOTAT:</b> Servicekode/Ekspresservicekode kan findes på din computer.</p>
<p>Mediet Drivers and Utilities</p> <p>Mediet <i>Drivers and Utilities</i> er en cd eller dvd, som måske blev sendt med din computer.</p>	<ul style="list-style-type: none"> <li>• Et diagnosticeringsprogram til computeren.</li> <li>• Drivere til din computer.</li> </ul> <p><b>NOTAT:</b> Opdateringer af drivere og dokumentation finder du på <a href="http://support.dell.com">support.dell.com</a>.</p> <ul style="list-style-type: none"> <li>• Desktop System Software (DSS).</li> <li>• Readme-filer (Vigtigt-filer).</li> </ul> <p><b>NOTAT:</b> Mediet kan indeholde readme-filer (Vigtigt-filer), som giver sidste øjeblikks-opdateringer om tekniske ændringer eller avanceret teknisk referencemateriale til teknikere eller erfarne brugere.</p>
<p>Operativsystemmedie</p> <p>Mediet Operating System er en cd eller dvd, som måske blev sendt med din computer.</p>	<p>Geninstaller operativsystemet</p>

<b>Dokument/Medie/Mærkat</b>	<b>Indhold</b>
<p><b>Servicemanual</b></p> <p><i>Servicehåndbogen</i> til din computer kan findes på <a href="http://support.dell.com">support.dell.com</a>.</p>	<ul style="list-style-type: none"> <li>• Afmontering og udskiftning af dele</li> <li>• Konfiguration af systemindstillinger</li> <li>• Sådan foretager du fejlfinding og løser problemer</li> </ul>
<p><b>Dell Teknologiguide</b></p> <p><i>Dell Teknologiguide</i> kan findes på <a href="http://support.dell.com">support.dell.com</a>.</p>	<ul style="list-style-type: none"> <li>• Om operativsystemet.</li> <li>• Brug og vedligeholdelse af ydre enheder.</li> <li>• Forståelse af teknologier, såsom RAID, Internet, Bluetooth®, e-mail, netværk, m.m.</li> </ul>
<p><b>Microsoft® Windows® licensmærkat</b></p> <p>Din Microsoft Windows licens kan findes på din computer.</p>	<ul style="list-style-type: none"> <li>• Angiver dit styringssystems produktnøgle.</li> </ul>
<p>Produktsikkerhed og garantiinformation findes som en trykt kopi med computeren.</p>	<ul style="list-style-type: none"> <li>• Garantiinformation</li> <li>• Vilkår og betingelser (Kun i USA)</li> <li>• Sikkerhedsinstruktioner</li> <li>• Lovgivningsmæssige oplysninger</li> <li>• Oplysninger om ergonomi</li> <li>• Licensaftale for slutbrugere</li> </ul>

# Få hjælp

## Sådan får du hjælp

 **ADVARSEL:** Hvis du får brug for at fjerne computerens dæksler, skal du først frakoble computerens strøm- og modemkabler fra alle stikkontakter.

Hvis du oplever et problem med computeren, kan du gennemføre følgende trin for at diagnosticere og undersøge problemet:

- 1 Se "Problemløsning" på side 35 for oplysninger og procedurer, der vedrører det problem, der opleves med computeren.
- 2 Se "Dell Diagnostics (Dell Diagnosticering)" på side 32 for procedurer for, hvordan du kører Dell-diagnosticering.
- 3 Udfyld "Diagnosetjekliste" på side 56.
- 4 Brug Dells omfattende samling af onlinetjenester på Dell Support ([support.dell.com](http://support.dell.com)) som hjælp til installation og fejlfindingsfremgangsmåder. Se "Onlinetjenester" på side 52 for en mere omfattende liste over Dell Support online.
- 5 Se "Kontakt Dell" på side 57, hvis udførelse af de foregående trin ikke løser problemet.

 **NOTAT:** Ring til Dell Support fra en telefon i nærheden af eller ved computeren, så en supportmedarbejder kan hjælpe dig med eventuelle nødvendige procedurer.

 **NOTAT:** Dells ekspresservicekodesystem er muligvis ikke tilgængeligt i alle lande.

Når Dells automatiske telefonsystem beder dig om det, skal du indtaste din ekspresservicekode, så samtalen stilles direkte ind til den rigtige supportmedarbejder. Hvis du ikke har en ekspresservicekode, skal du åbne mappen **Dell Accessories** (Dell-tilbehør), dobbeltklikke på ikonet **Ekspresservicekode** og følge instruktionerne.

Instruktioner for anvendelse af Dell Support finder du under "Teknisk service og kundeservice" på side 52.

 **NOTAT:** Nogle af de følgende tjenester er ikke altid tilgængelige alle steder uden for USA. Ring til din lokale Dell-repræsentant for at få oplysninger om tilgængeligheden.

## Teknisk service og kundeservice

Dells supporttjeneste kan give dig svar på dine spørgsmål om Dell™-hardware. Vores supportmedarbejdere bruger computerbaseret diagnosticering til at give hurtige og præcise svar.

Se "Inden du ringer" på side 55, hvis du har brug for at kontakte Dells supporttjeneste, og se derefter kontaktoplysningerne for dit område eller gå til [support.dell.com](http://support.dell.com).

## DellConnect™

DellConnect er et enkelt adgangsværktøj, der giver Dells service og support adgang til din computer via en bredbåndsforbindelse, så de kan finde problemet og reparere det under dit opsyn. Hvis du har brug for flere oplysninger, skal du gå til [support.dell.com](http://support.dell.com) og klikke på **DellConnect**.

## Onlinetjenester

Du kan lære mere om Dell-produkter og -tjenester på følgende websteder:

[www.dell.com](http://www.dell.com)

[www.dell.com/ap](http://www.dell.com/ap) (kun asiatiske lande og lande i Stillehavsområdet)

[www.dell.com/jp](http://www.dell.com/jp) (kun Japan)

[www.euro.dell.com](http://www.euro.dell.com) (kun Europa)

[www.dell.com/la](http://www.dell.com/la) (Latinamerika og Karibien)

[www.dell.ca](http://www.dell.ca) (kun Canada)

Du kan få adgang til Dell Support via følgende websteder og e-mail-adresser:

- Dell Support-websteder  
[support.dell.com](http://support.dell.com)  
[support.jp.dell.com](http://support.jp.dell.com) (kun Japan)  
[support.euro.dell.com](http://support.euro.dell.com) (kun Europa)
- Dell Support e-mail-adresser  
[mobile\\_support@us.dell.com](mailto:mobile_support@us.dell.com)  
[support@us.dell.com](mailto:support@us.dell.com)  
[la-techsupport@dell.com](mailto:la-techsupport@dell.com) (kun Latinamerika og Caribien)  
[apsupport@dell.com](mailto:apsupport@dell.com) (kun asiatiske lande og lande i Stillehavsområdet)

- Dells e-mail-adresser til markedsføring og salg  
apmarketing@dell.com (kun asiatiske lande og lande i Stillehavsområdet)  
sales\_canada@dell.com (kun Canada)
- Anonym FTP (file transfer protocol)  
**ftp.dell.com**  
Log på som bruger: `anonymous` (anonym), og brug din e-mail-adresse som din adgangskode.

## **AutoTech-tjenesten**

Dells automatiske supporttjeneste—AutoTech—giver optagede svar på de spørgsmål, som Dells kunder oftest stiller om deres bærbare og stationære computere.

Når du ringer til AutoTech, skal du bruge din tryknaptelefon til at vælge de emner, der passer til dine spørgsmål. Se "Kontakt Dell" på side 57 for at finde det telefonnummer, du skal ringe til for dit område.

## **Automatiseret ordrestatusservice**

For at kontrollere status på de Dell-produkter, du har bestilt, kan du gå til **support.dell.com**, eller du kan ringe til den automatiserede ordrestatusservice. En række indspillede meddelelser beder dig om de oplysninger, der kræves for at lokalisere og rapportere om din ordre. Se "Kontakt Dell" på side 57 for at finde det telefonnummer, du skal ringe til for dit område.

## **Problemer med din ordre**

Hvis du har problemer med din ordre, f.eks. i form af manglende dele, forkerte dele eller forkert fakturering, kan du kontakte Dells kundeservice. Sørg for at have din faktura eller pakkeseddel ved hånden, når du ringer. Se "Kontakt Dell" på side 57 for at finde det telefonnummer, du skal ringe til for dit område.

## Produktinformation

Hvis du har brug for oplysninger om yderligere produkter, der kan fås hos Dell, eller hvis du gerne vil afgive en bestilling, kan du besøge Dells websted på [www.dell.com](http://www.dell.com). Se "Kontakt Dell" på side 57 for at finde det telefonnummer, du skal ringe til for dit område, eller hvis du har brug for at tale med en salgsspecialist.

## Returnering af varer til garantireparation eller refundering

Uanset om du returnerer varerne til reparation eller refundering, skal du klargøre dem på følgende måde:

- 1** Ring til Dell for at få et RMA-nummer, og skriv det tydeligt og iøjnefaldende uden på kassen.  
Se "Kontakt Dell" på side 57 for at finde det telefonnummer, du skal ringe til for dit område. Vedlæg en kopi af fakturaen og et brev, der beskriver årsagen til returneringen.
- 2** Vedlæg en kopi af diagnosechecklisten (se "Diagnosetjekliste" på side 56), og angiv, hvilke tests du har kørt, samt alle de fejlmeddelelser, der blev rapporteret af Dell Diagnostics (se "Kontakt Dell" på side 57).
- 3** Vedlæg alt tilbehør, der hører til den eller de varer, der returneres (strømkabler, softwaredisketter, vejledninger osv.), hvis returneringen sker med henblik på refundering.
- 4** Pak det udstyr, der skal returneres, i den originale (eller tilsvarende) emballage.

Du skal betale for udgifterne til forsendelse. Du har også ansvaret for at forsikre alle returnerede produkter, og du påtager dig tabsrisikoen under transporten til Dell. Efterkravspakker accepteres ikke.

Returnering, hvor et eller flere af de ovennævnte krav ikke er opfyldt, vil blive afvist ved Dells modtagerdok og returneret til dig.

## Inden du ringer



**NOTAT:** Sørg for at have din kode for ekspresstjeneste klar, når du ringer. Denne kode hjælper Dells automatiske supporttelefonsystem med at stille dit opkald det rigtige sted hen. Du kan også blive spurgt om din servicekode (findes på bagsiden eller i bunden af computeren).

Husk at udfylde diagnosetjeklisten (se "Diagnosetjekliste" på side 56). Hvis det er muligt, skal du tænde computeren, inden du ringer til Dell for at få hjælp. Ring fra en telefon ved eller i nærheden af computeren. Du vil muligvis blive bedt om at skrive nogle kommandoer på tastaturet, videregive detaljerede oplysninger under handlinger eller forsøge fejlfindingstrin, der kun er mulige på selve computeren. Sørg for at have dokumentationen til computeren ved hånden.



**ADVARSEL:** Inden du arbejder inde i computeren, skal du følge de sikkerhedsinstruktioner, der fulgte med din computer.

## Diagnosetjekliste

Navn:

Dato:

Adresse:

Telefonnummer:

Service Tag:

Ekspresservicekode:

RMA-nummer (hvis du har fået et af en supporttekniker hos Dell):

Operativsystem og version:

Enheder:

Udvidelseskort:

Er du tilsluttet et netværk? Ja Nej

Netværk, version og netværksadapter:

Programmer og versioner:

I dokumentationen til dit operativsystem kan du finde vejledning til, hvordan du identificerer indholdet i systemets startfiler. Hvis computeren har en printer tilsluttet, skal du udskrive alle filerne. Ellers skal du skrive indholdet i alle filerne ned, inden du ringer til Dell.

Fejlmeddelelse, bipkode eller diagnosticeringskode:

Beskrivelse af problemet og af de fejlfindingsprocedurer, du har udført:



## Kontakt Dell

Kunder i USA skal ringe til 800-WWW-DELL (800-999-3355).



**NOTAT:** Hvis du ikke har en aktiv internetforbindelse, kan du finde kontaktoplysninger på købskvitteringen, pakkeslippen, fakturaen eller i Dells produktkatalog.

Dell har mange muligheder for online- og telefonisk baseret support og service. Tilgængeligheden varierer alt efter land og produkt, og nogen tjenester er måske ikke tilgængelige i dit område. Du kan kontakte Dell i forbindelse med problemer vedrørende salg, teknisk support eller kundeservice:

- 1 Besøg [support.dell.com](https://support.dell.com).
- 2 Kontroller dit land eller område i **Vælg et land/område** i rullemenuen nederst på siden.
- 3 Klik på **Kontakt** os til venstre på siden.
- 4 Vælg det pågældende tjeneste- eller supportlink, alt efter behov.
- 5 Vælg den kontaktmetode, der passer dig bedst, når du har brug for at kontakte Dell.



# Tillæg

## FCC-bekendtgørelse (kun USA)

### FCC Klasse B

Dette udstyr genererer, anvender og kan udstråle radiofrekvensenergi og kan, hvis det ikke installeres og anvendes i overensstemmelse med producentens instruktionsvejledning, forårsage forstyrrelse af radio- og tv-modtagelse. Dette udstyr er testet og fundet i overensstemmelse med begrænsningerne for Klasse B-digitalt udstyr i henhold til kapitel 15 i FCC-reglerne.

Dette udstyr er i overensstemmelse med kapitel 15 i FCC-reglerne. Drift forudsætter opfyldelse af følgende to betingelser:

- 1 Denne enhed må ikke forårsage skadelig forstyrrelse.
- 2 Denne enhed skal acceptere eventuel modtaget forstyrrelse, inklusive forstyrrelse, som kan forårsage uønsket drift.



**VARSEL:** I henhold til FCC-reglerne kan ændringer eller modifikationer, som ikke er udtrykkeligt godkendt af Dell Inc., ugyldiggøre brugerens tilladelse til at betjene dette udstyr.

Disse begrænsninger er udformet for at yde rimelig beskyttelse imod skadelig forstyrrelse i en privat installation. Der er dog ingen garanti for, at forstyrrelse ikke kan forekomme i en bestemt installation. Hvis dette udstyr forårsager skadelig forstyrrelse af radio- eller tv-modtagelse, hvilket kan fastslås ved at slukke for udstyret og derefter tænde for det igen, opfordres brugeren til at forsøge at afhjælpe forstyrrelsen ved hjælp af én eller flere af følgende foranstaltninger:

- Drej modtagerantennen.
- Flyt systemet i forhold til modtageren.
- Flyt systemet væk fra modtageren.
- Sæt systemet til en anden stikkontakt, så systemet og modtageren er tilsluttet forskellige dele af strømkredsen.

Om nødvendigt kan du kontakte en medarbejder hos Dell Inc. eller en erfaren radio-/tv-tekniker for yderligere forslag.

Følgende oplysninger findes på enheden eller enhederne, som er omfattet af dette dokument, i henhold til FCC-reglerne:

- Produktnavn: Dell™ Inspiron 518/Dell Inspiron 519
- Modelnummer: DCMF
- Firmanavn:  
Dell Inc.  
Worldwide Regulatory Compliance & Environmental Affairs  
One Dell Way  
Round Rock, TX 78682 USA  
512-338-4400



**NOTAT:** For yderligere lovgivningsmæssige oplysninger skal du se dokumentationen, som fulgte med din computer.

## Macrovision produktmeddelelse

Dette produkt indeholder ophavsretsbeskyttelsesteknologi, der er beskyttet af amerikanske patenter og andre former for intellektuel ejendomsret, der tilhører Macrovision Corporation og andre rettighedshavere. Anvendelse af denne ophavsretsbeskyttelsesteknologi skal være autoriseret af Macrovision Corporation og er beregnet til hjemmebrug eller til andre begrænsede fremvisningsformål, medmindre andet er autoriseret af Macrovision Corporation. Reverserede ændringer og adskillelse er forbudt.

# Indeks

## B

bip-koder, 27

## C

cd'er

operativsystem, 49

computer

bipkoder, 27

gendanne til tidligere tilstand, 44

holder op med at reagere, 37-38

nedbrud, 37-39

specifikations, 17

## D

Dell

kontakt, 57

Dell Diagnostics (Dell

Diagnosticering), 32

Dell Teknologiguide, 50

DellConnect, 52

diagnosticeringer

bip-koder, 27

diagnostisering

Dell, 32

dokumentation

Dell Teknologiguide, 50

ergonomi, 50

garanti, 50

Produktinformationsguide, 50

regler, 50

Servicehåndbog, 50

sikkerhed, 50

slutbrugerlicensaftale, 50

drivere, 41

geninstallation, 42

identifikation, 41

om, 41

Drivers and Utilities-medie

Dell Diagnostics, 32

## F

Factory Image Restore, 45-46

fejlfinding

Dell Diagnostics, 32

gendanne til tidligere tilstand, 44

Hardwarefejlfinding, 31

konflikter, 31

fejlmeldelser

bipkoder, 27

## G

- garantioplysninger, 50
- Guiden Overførsel af filer og indstillinger, 15
- guiden
  - Programkompatibilitet, 38
- guider
  - Guiden Overførsel af filer og indstillinger, 15
  - Guiden
    - Programkompatibilitet, 38

## H

- hardware
  - bipkoder, 27
  - Dell Diagnostics, 32
  - konflikter, 31
- hukommelse
  - problemer, 37

## I

- Internetforbindelse
  - indstillinger, 13
  - om, 13
  - opsætte, 13
- IRQ-konflikter, 31

## K

- konflikter
  - software- og hardwareinkompatibiliteter, 31

kontakt Dell, 57

## L

- Licensaftale for slutbrugere, 50
- lovgivningsmæssige oplysninger, 50

## O

- Operating System CD, 49
- operativsystem
  - geninstallere, 49
  - medie, 47
- oplysninger om ergonomi, 50
- overføre oplysninger til en ny computer, 15

## P

- printer
  - konfigurere, 13
  - tilslutte, 13
- problemer
  - bipkoder, 27
  - blå skærm, 39
  - computeren holder op med at reagere, 37-38
  - computervedbrud, 37-39
  - Dell Diagnostics, 32
  - et program går ned, 38
  - et program holder op med at reagere, 38

- gendanne til tidligere tilstand, 44
- generelt, 37
- hukommelse, 37
- konflikter, 31
- programmer og
  - Windows-kompatibilitet, 38
- software, 38-39
- strøm, 35
- strømlampetilstande, 35

## **S**

- S.M.A.R.T, 31
- Servicemanual, 50
- sikkerhedsanvisninger, 50
- software
  - konflikter, 31
  - problemer, 38-39
- specifikationer, 17
- Start af Dell Diagnostics fra
  - Drivers and Utilities CD, 33
- Start Dell Diagnostics fra
  - haddisken, 32
- strøm
  - problemer, 35
- strømlampe
  - tilstande, 35
- support
  - kontakt Dell, 57
- Systemgendannelse, 44

## **T**

- telefonnumre, 57

## **W**

- Windows Vista
  - Factory Image Restore, 45
  - Guiden
    - Programkompatibilitet, 38
    - Hardwarefejlfinding, 31
    - Systemgendannelse, 44
- Windows XP
  - Annullering af opdatering af enhedsdrivere, 42
  - geninstallere, 49
  - Guiden Overførsel af filer og indstillinger, 15
  - Systemgendannelse, 44

